



sanipires

Termoac. 80l Inox 316l Ap Hs C/permut 1500w 230v



Desenho Técnico

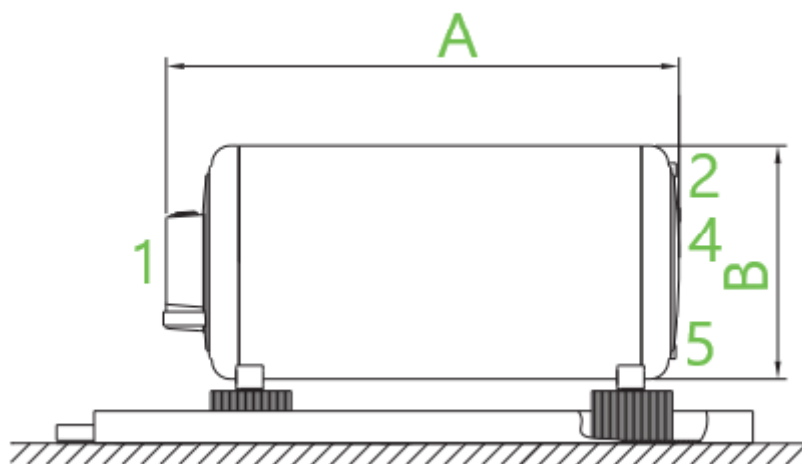

SANIPIRES - SANITÁRIOS LDA

Via do Foral de D. Manuel I N° 729

4990 - 171 - Ponte de Lima, Portugal

TLF: +351 258 943 800/1

comercial@sanipires.pt | www.sanipires.pt

NOTA: As características dos artigos constantes deste catálogo podem ser alterados sem aviso prévio sempre que tal se justifique.
NOTA: Las características de los artículos en este catálogo pueden cambiar sin previo aviso siempre que sea apropiado.
NOTE: The characteristics of the articles in this catalog may change without prior notice whenever appropriate.

Características Técnicas

Referência	555110083
Dimensões A	860 mm
Dimensões B	495 mm
1-Entrada de água fria	¾" F
2-Saída de água quente	¾" F
4-Entrada Permutador Solar	¾" F
5-Saída Permutador Solar	¾" F
Construção da cuba	Aço inoxidável AISI 316L
Isolamento térmico em poliuretano expandido	50 mm de espessura
Revestimento exterior	Aço galvanizado DX51
Área do permutador	0.47 m ²
Capacidade do permutador	2.3 l
Capacidade de transferência do permutador	17 Kw
Grupo elétrico de reserva	1500 x 230V AC
Construção permutador	Aço inoxidável AISI 316L
Pressão máxima de trabalho da cuba	6 bar
Pressão máxima de trabalho do permutador	6 bar
Temperatura máxima trabalho da cuba	80°C
Temperatura máxima trabalho do permutador	95 °C
Peso vazio/cheio	31/111
Perdas permanentes de energia	45W
Classe de eficiência energética do aquecimento da água	B

SANIPIRES - SANITÁRIOS LDA

Via do Foral de D. Manuel I N° 729

4990 - 171 - Ponte de Lima, Portugal

TLF: +351 258 943 800/1

comercial@sanipires.pt | www.sanipires.pt

NOTA: As características dos artigos constantes deste catálogo podem ser alterados sem aviso prévio sempre que tal se justifique.
 NOTA: Las características de los artículos en este catálogo pueden cambiar sin previo aviso siempre que sea apropiado.
 NOTE: The characteristics of the articles in this catalog may change without prior notice whenever appropriate.