



Bomba Circuladora Evosta 2



SANIPIRES - SANITÁRIOS LDA

Via do Foral de D. Manuel I N° 729

4990 - 171 - Ponte de Lima, Portugal

TLF: +351 258 943 800/1

comercial@sanipires.pt | www.sanipires.pt

NOTA: As características dos artigos constantes deste catálogo podem ser alterados sem aviso prévio sempre que tal se justifique.
NOTA: Las características de los artículos en este catálogo pueden cambiar sin previo aviso siempre que sea apropiado.
NOTE: The characteristics of the articles in this catalog may change without prior notice whenever appropriate.



Características Técnicas

Referência	B60188404
Distancia entre ligações	130 mm
Ligação roscada	DN25(G-1½")
Alimentação	1x230 V~50Hz
P1 Máximo	47 Kw
In	0,07-0,4 A
EEL	≤0,20
Q = 0 l/min	H = 7,5 m
Q = 8 l/min	H = 7,5 m
Q = 16 l/min	H = 6,2 m
Q = 25 l/min	H = 5,1 m
Q = 33 l/min	H = 4,2 m
Q = 40 l/min	H = 3,4 m
Q = 50 l/min	H = 2,5 m
Q = 60 l/min	H = 1,7 m
Q = 66 l/min	H = 0,9 m
Grau de Proteção	IPX4
Classe de isolamento	F

SANIPIRES - SANITÁRIOS LDA

Via do Foral de D. Manuel I N° 729

4990 - 171 - Ponte de Lima, Portugal

TLF: +351 258 943 800/1

comercial@sanipires.pt | www.sanipires.pt

NOTA: As características dos artigos constantes deste catálogo podem ser alterados sem aviso prévio sempre que tal se justifique.
NOTA: Las características de los artículos en este catálogo pueden cambiar sin previo aviso siempre que sea apropiado.
NOTE: The characteristics of the articles in this catalog may change without prior notice whenever appropriate.



sanipires

Desenho Técnico

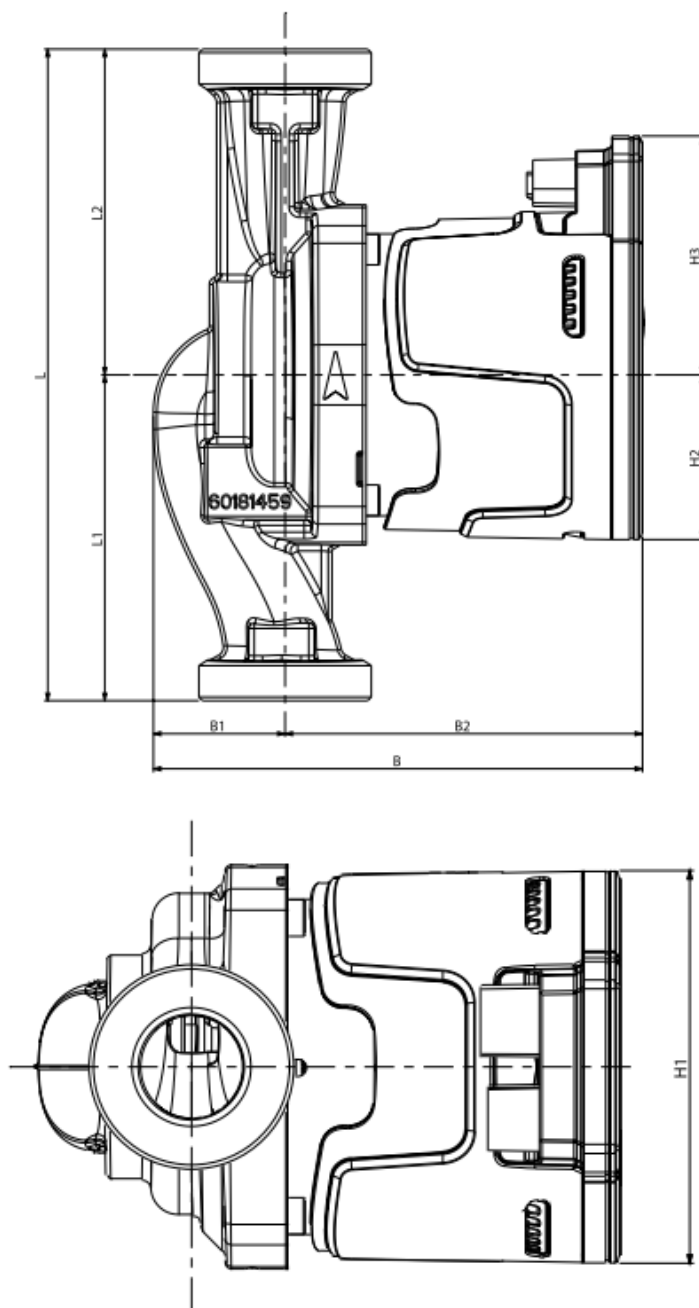

SANIPIRES - SANITÁRIOS LDA

Via do Foral de D. Manuel I N° 729

4990 - 171 - Ponte de Lima, Portugal

TLF: +351 258 943 800/1

comercial@sanipires.pt | www.sanipires.pt

NOTA: As características dos artigos constantes deste catálogo podem ser alterados sem aviso prévio sempre que tal se justifique.
NOTA: Las características de los artículos en este catálogo pueden cambiar sin previo aviso siempre que sea apropiado.
NOTE: The characteristics of the articles in this catalog may change without prior notice whenever appropriate.



Legenda

Referência	B60186164
L	130 mm
L1	65 mm
L2	65 mm
B	135 mm
B1	36 mm
B2	99 mm
H	94 mm
H1	91 mm
H2	45,5 mm
H3	66 mm
F	1½"
Volume	0,028 m ³
Peso	2,07 kg

SANIPIRES - SANITÁRIOS LDA

Via do Foral de D. Manuel I N° 729

4990 - 171 - Ponte de Lima, Portugal

TLF: +351 258 943 800/1

comercial@sanipires.pt | www.sanipires.pt

NOTA: As características dos artigos constantes deste catálogo podem ser alterados sem aviso prévio sempre que tal se justifique.
NOTA: Las características de los artículos en este catálogo pueden cambiar sin previo aviso siempre que sea apropiado.
NOTE: The characteristics of the articles in this catalog may change without prior notice whenever appropriate.