



sanipires

Caldeira Evol Top Ng 28



SANIPIRES - SANITÁRIOS LDA

Via do Foral de D. Manuel I N° 729

4990 - 171 - Ponte de Lima, Portugal

TLF: +351 258 943 800/1 (chamada para rede fixa nacional)

comercial@sanipires.pt | www.sanipires.pt

NOTA: As características dos artigos constantes deste catálogo podem ser alteradas sem aviso prévio sempre que tal se justificar.
NOTA: Las características de los artículos en este catálogo pueden cambiar sin previo aviso siempre que sea necesario.
NOTE: The characteristics of the articles in this catalog may change without prior notice whenever appropriate.



Características Técnicas

Referencia	DOGA20528
Consumo de gás (Potencia máxima)	3.05 m3/h
Consumo de gás (Potencia mínima)	0.397 m3/h
Eficiência a Potência máxima (80/60°C)	97.88%
Eficiência a Potência Máxima (50/30°C)	105.00%
Eficiência a 30% (36/30°C)	107.54%
Classe Eficiência Aquecimento (ErP)	A 92%
Consumo calorífico nominal (Máx.)	28.70 Kw
Consumo calorífico nominal (min.)	3.75 Kw
Potencia útil nominal aquecimento (Máx.)(80/60°C)	28.00 Kw
Potencia útil nominal aquecimento (min.)(80/60°C)	3.50 Kw
Potencia útil nominal condensação (máx.)(50/30°C)	30.00Kw
Potencia útil nominal condensação (min.)(50/30°C)	39.00Kw
Volume útil do vaso de expansão	10L
Potencia útil nominal de AQS (Máx.)	35.00 Kw
Potencia útil nominal de AQS (Min.)	3.75 Kw
Caudal específico (T:30°C)	16.80 l/min
Caudal específico (T:25°C)	20.16 l/min
Caudal mínimo de AQS	15 l/min
Proteção elétrica	IPX5D
Emissões de oxido de nitrogénio (NOx)	41 mg/kwh

SANIPIRES - SANITÁRIOS LDA

Via do Foral de D. Manuel I N° 729

4990 - 171 - Ponte de Lima, Portugal

TLF: +351 258 943 800/1 (chamada para rede fixa nacional)

comercial@sanipires.pt | www.sanipires.pt

NOTA: As características dos artigos constantes deste catálogo podem ser alteradas sem aviso prévio sempre que tal se justifique.
NOTA: Las características de los artículos en este catálogo pueden cambiar sin previo aviso siempre que sea necesario.
NOTE: The characteristics of the articles in this catalog may change without prior notice whenever appropriate.

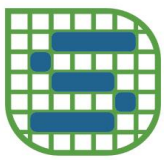

sanipires

Desenho Técnico

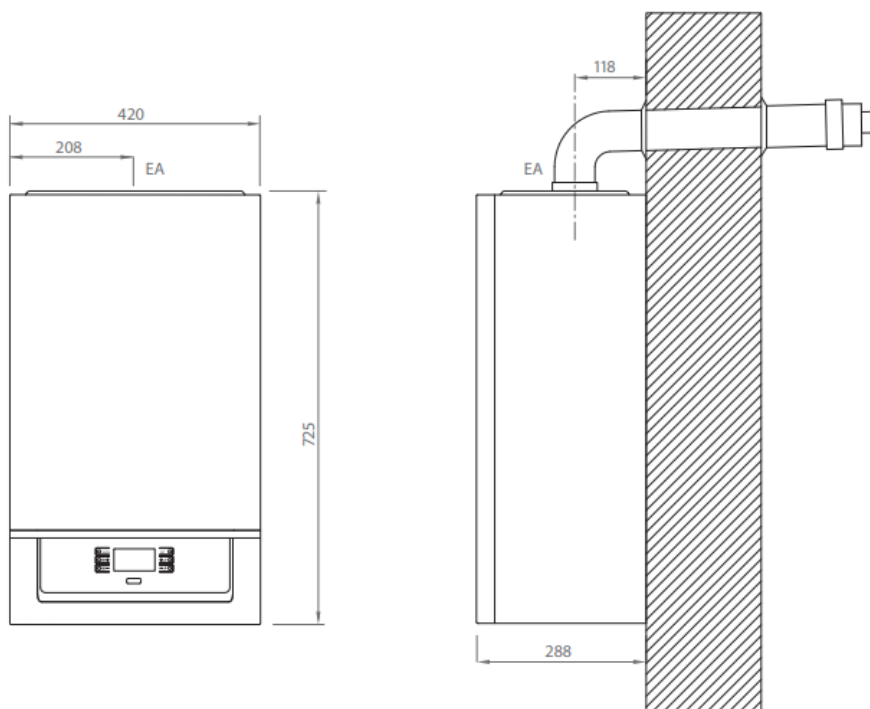
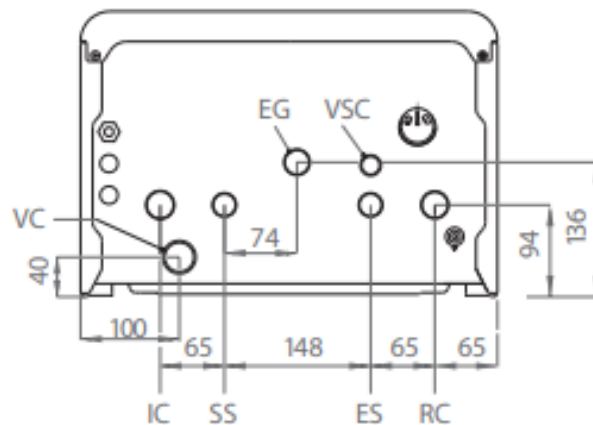

SANIPIRES - SANITÁRIOS LDA

Via do Foral de D. Manuel I N.º 729

4990 - 171 - Ponte de Lima, Portugal

TLF: +351 258 943 800/1 (chamada para rede fixa nacional)

comercial@sanipires.pt | www.sanipires.pt

NOTA: As características dos artigos constantes deste catálogo podem ser alteradas sem aviso prévio sempre que tal se justificar.
NOTA: Las características de los artículos en este catálogo pueden cambiar sin previo aviso siempre que sea necesario.
NOTE: The characteristics of the articles in this catalog may change without prior notice whenever appropriate.