

sanipires

## Bomba SBA 3-45 M



SANIPIRES - SANITÁRIOS LDA

Via do Foral de D. Manuel I N° 729

4990 - 171 - Ponte de Lima, Portugal

TLF: +351 258 943 800/1 (chamada para rede fixa nacional)

comercial@sanipires.pt | www.sanipires.pt

NOTA: As características dos artigos constantes deste catálogo podem ser alteradas sem aviso prévio sempre que tal se justificar.  
NOTA: Las características de los artículos en este catálogo pueden cambiar sin previo aviso siempre que sea apropiado.  
NOTE: The characteristics of the articles in this catalog may change without prior notice whenever appropriate.



## Características Técnicas

Referência	G97896289
Líquido bombeado	Água
Variação da temperatura do líquido	0°C a 40°C
Densidade	998.2 Kg/m <sup>3</sup>
Pressão de arranque	2.2 bar
Velocidade do motor	2800 rpm
P1	1.05 Kw
P2	0.62 Kw
Alimentação	1 x 220-240V
Corrente nominal	4.8 A
Corrente nominal de arranque	12 A
Classe de Proteção	IP68
Classe de isolamento	F
Profundidade máxima da instalação	10 m
Comprimento do cabo	15 m
Peso	9,49 Kg
Q = 1,32 l/min	H = 42,7 m
Q = 12,19 l/min	H = 40,31 m
Q = 33,19 l/min	H = 34,83 m
Q = 49,98 l/min	H = 28,21 m
Q = 69,25 l/min	H = 19,86 m
Q = 88,17 l/min	H = 10,6 m
Q = 104,3l /min	H = 2,14 m

SANIPIRES - SANITÁRIOS LDA

Via do Foral de D. Manuel I N° 729

4990 - 171 - Ponte de Lima, Portugal

TLF: +351 258 943 800/1 (chamada para rede fixa nacional)

comercial@sanipires.pt | www.sanipires.pt

NOTA: As características dos artigos constantes deste catálogo podem ser alterados sem aviso prévio sempre que tal se justifique.  
NOTA: Las características de los artículos en este catálogo pueden cambiar sin previo aviso siempre que sea apropiado.  
NOTE: The characteristics of the articles in this catalog may change without prior notice whenever appropriate.



sanipires

## Desenho Técnico

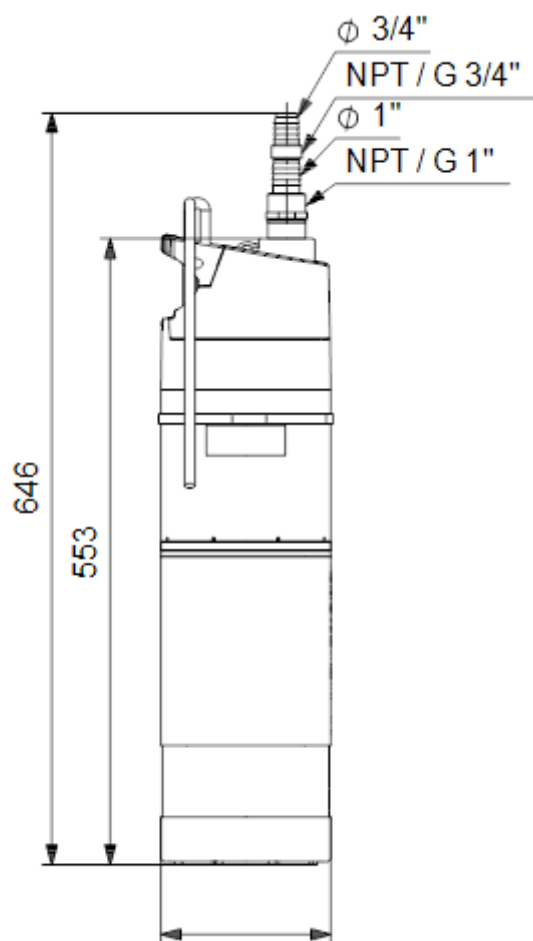

SANIPIRES - SANITÁRIOS LDA

Via do Foral de D. Manuel I N° 729

4990 - 171 - Ponte de Lima, Portugal

TLF: +351 258 943 800/1 (chamada para rede fixa nacional)

comercial@sanipires.pt | www.sanipires.pt

NOTA: As características dos artigos constantes deste catálogo podem ser alteradas sem aviso prévio sempre que tal se justificar.  
NOTA: Las características de los artículos en este catálogo pueden cambiar sin previo aviso siempre que sea apropiado.  
NOTE: The characteristics of the articles in this catalog may change without prior notice whenever appropriate.