



sanipires

7736900905 Bomba Calor Compress 6000 AWB 5-9 Híbrido UI



SANIPIRES - SANITÁRIOS LDA

Via do Foral de D. Manuel I N° 729

4990 - 171 - Ponte de Lima, Portugal

TLF: +351 258 943 800/1

comercial@sanipires.pt | www.sanipires.pt

NOTA: As características dos artigos constantes deste catálogo podem ser alterados sem aviso prévio sempre que tal se justifique.
NOTA: Las características de los artículos en este catálogo pueden cambiar sin previo aviso siempre que sea apropiado.
NOTE: The characteristics of the articles in this catalog may change without prior notice whenever appropriate.

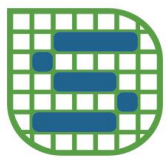

sanipires

Características Técnicas

Referência	V09906035
Dimensões (AxLxP)	700x485x386 mm
Peso	30 kg
Alimentação	230V/1F/50Hz
Ligações interior/exterior	1"/1"

Desenho Técnico

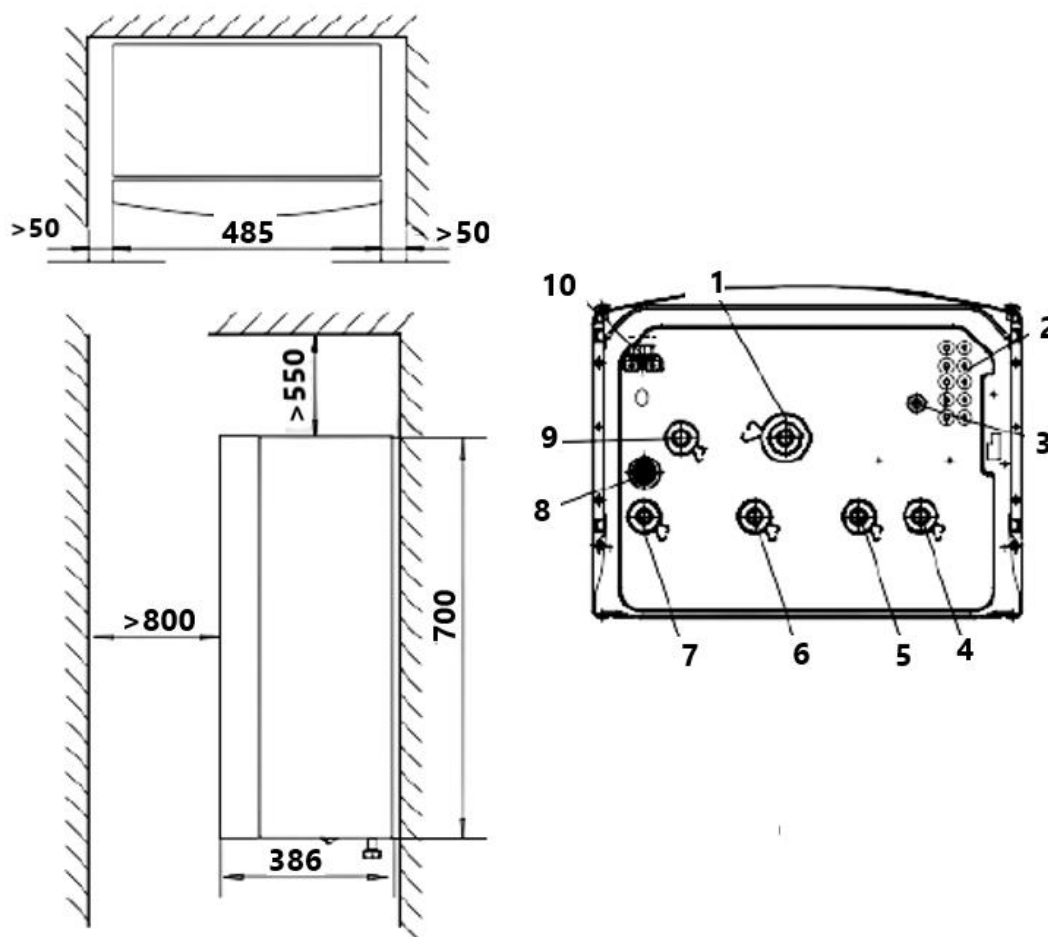

SANIPIRES - SANITÁRIOS LDA

Via do Foral de D. Manuel I N° 729

4990 - 171 - Ponte de Lima, Portugal

TLF: +351 258 943 800/1

comercial@sanipires.pt | www.sanipires.pt

NOTA: As características dos artigos constantes deste catálogo podem ser alterados sem aviso prévio sempre que tal se justifique.
NOTA: Las características de los artículos en este catálogo pueden cambiar sin previo aviso siempre que sea apropiado.
NOTE: The characteristics of the articles in this catalog may change without prior notice whenever appropriate.

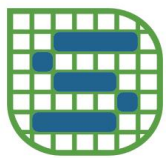

sanipires

Referência	V09906035
1	Retorno do sistema de aquecimento
2	Passagem cabos CAN-BUS e SEM-BUS
3	Passagem cabos de alimentação
4	Circuito primário desde a bomba de calor
5	Retorno do aquecimento de apoio (caldeira)
6	Impulsão de aquecimento de apoio (caldeira)
7	Impulsão do sistema de aquecimento
8	Descarga de sobrepressão da válvula de segurança (32 mm)
9	Circuito primário para a bomba de calor
10	Manómetro

SANIPIRES - SANITÁRIOS LDA

Via do Foral de D. Manuel I N° 729

4990 - 171 - Ponte de Lima, Portugal

TLF: +351 258 943 800/1

comercial@sanipires.pt | www.sanipires.pt

NOTA: As características dos artigos constantes deste catálogo podem ser alterados sem aviso prévio sempre que tal se justifique.
NOTA: Las características de los artículos en este catálogo pueden cambiar sin previo aviso siempre que sea apropiado.
NOTE: The characteristics of the articles in this catalog may change without prior notice whenever appropriate.